



The art of trailer

Paardentrailers met passie



Onze filosofie



Moderne paardentrailer bouw in het idyllische Zuid Duitsland.

Sinds de jaren '80 bouwt de firma Thiel in Pfullendorf paardentrailers. Trailers die zich door hun hoog afwerkingsniveau en een creatief design onderscheiden. De naam Thiel staat borg voor kwaliteit en een jarenlange ervaring in polyester bouw. We zijn één van de vooraanstaande fabrikanten van volpolyester paardentrailers in Duitsland en exporteren deze producten wereldwijd. De ontwikkeling van de verschillende modellen en individuele onderdelen, het ontwerp en de vervaardiging vinden compleet plaats in Pfullendorf.

Hier vindt ook de mallen- en modellenbouw, de polyester en metaalverwerking én de gehele assemblage en eindcontrole plaats. Door deze concentratie van

werkzaamheden kunnen we kosten besparen en de hoge kwaliteit waarborgen. Testprocedures en materiaalkeuzes tijdens de ontwikkelingsfase zorgen voor het bereiken én het behouden van deze hoge kwaliteit-standaard.

Het grote aantal accessoires en een veel omvattende standaard uitrusting dragen bij aan het hoge comfort van Thiel paardentrailers.

Doordat de verkoop en het onderhoud, voor een groot deel van Zuid Duitsland, eveneens vanuit deze vestiging plaats vindt, hebben we dagelijks contact met de klant / eindgebruiker.



Onze filosofie

NAAR UW WENSEN



INDIVIDUEEL VERVAARDIGD

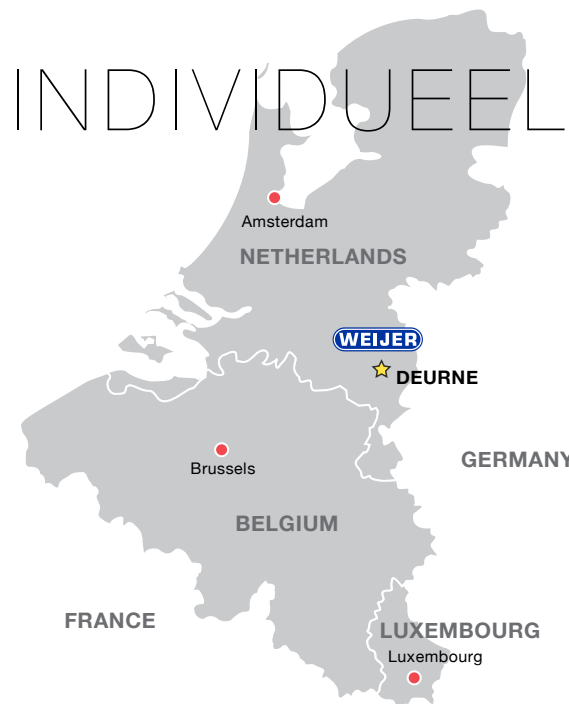

Thiel in de Benelux

Weijer Trailer Group in Deurne (NL) is onze officiële importeur voor Nederland, België en Luxemburg. In hun ruime showroom zijn onze modellen te bezichtigen en men beschikt over een moderne werkplaats en natuurlijk een bijhorend magazijn. Goed opgeleid personeel staat garant voor alle onderhoudswerkzaamheden, schade reparaties of montage van extra's. Naast de verkoop vanuit Deurne is er een vakbekwaam dealer netwerk, zodat u ook in uw omgeving een keuze kunt maken uit het grote leveringsprogramma van Thiel. Uw ideale droomtrailer, Thiel maakt het mogelijk.

Thiel Paardentrailers - Onderscheidend en innovatief

Thiel Paardentrailers – The art of Trailer

Laat u zich op de volgende pagina's inspireren over onze nieuwe en bestaande modellen, allen met de modernste techniek en veiligheidskenmerken.

Wij beschikken over een zeer lange ervaring in het succesvol ontwikkelen van paardentrailers en het zetten van nieuwe trends in paardentrailer bouw.



TRANSPORTOPLOSSINGEN VOOR ALLE DISCIPLINES

Onze belangrijkste doelstelling: het samenvoegen van nieuwe technische ontwikkelingen, comfort en functionaliteit, een perfecte wegligging en een optimale veiligheid in een toonaangevend design. Zowel voor uw paard als u zelf.

Ontdek ons uitgebreide leveringsprogramma!

TOT IN DE DETAILS DOORDACHT



Inhoudsopgave

	Pagina
Bedrijfsfilosofie _____	02-04
Inhoudsopgave _____	05
Leverings overzicht _____	06-07
Ons chassis _____	08-09
De bodemplaat _____	10-11
Onze modellen	
Pico _____	12-13
Pico Ultra _____	14-15
Domino HT-Ultra _____	16-17
Sinus _____	18-19
Sinus Alu _____	20-21
Mikado _____	22-23
Compact _____	24-25
Explorer Ultra _____	26-27
Accessoire overzicht _____	28-31
Technische gegevens 1 1/2 en 2 paards versies _____	32-33
MatriX en Mexx _____	34-52
MatriX _____	36-38
Mexx _____	39-49
Accessoires MatriX en Mexx _____	50-51
Technische gegevens MatriX en Mexx _____	52
Professionele standaard uitrusting _____	53
Detailafwerking _____	54
Kleuren _____	55

Overzicht – The art of Trailer



Pico – Pagina 12-13



Pico Ultra – Pagina 14-15



Domino HT-Ultra – Pagina 16-17



Sinus – Pagina 18-19



Sinus Alu – Pagina 20-21



Mikado – Pagina 22-23

Overzicht – The art of Trailer



Compact – Pagina 24-25



Explorer – Pagina 26-27



MatriX – Pagina 36-38



Mexx – Pagina 39-49



Het onderstel

SAFETY AXLE SYSTEM, het AL-KO veiligheidschassis

Hoogwaardige componenten van de laatste generatie zijn de perfecte basis voor een moderne paardentrukker. Onze stelling „kwaliteit en zekerheid“ is de basis voor onze eisen aan het weggedrag van paardentrukkers.

Een hoog comfort door ons verlaagd raamwerkchassis

- **Grotere veerweg:** Dankzij de zeskantige buitenbuis en de driekantige binnenbuis hebben de AL-KO assen een grotere veerweg dan andere rubbergeveerde assen
- **Soepele vering:** Als maatstaf wordt daarbij het comfort van een personenauto vering gehanteerd. Wielchokdempers welke optimaal afgestemd zijn op het toelaatbaar gewicht van de trailer, dragen bij aan onze hoge kwaliteitseisen
- **Hoge eigendemping:** De eigendemping is doorslaggevend voor de vering van een as, het bepaalt hoe snel de vering zich stabiliseert. De AL-KO as is superieur aan alle andere rubbergeveerde assen
- **Onafhankelijke wielophanging:** Oneffenheden worden opgevangen aan de kant waar ze zich voordoen
- **Oplooprem:** Onze oplooprem, de aanstuuereenheid van de wielremmen, bereikt recordwaarden, welke ver boven de wettelijke eisen uitkomen
- **Het veersysteem zelf is geheel onderhoudsvrij!**

Chassistechniek tot in detail

- 1 Kwaliteitsbanden: grote 15 Inch laagprofiel banden optimaliseren onze wegligging
- 2 Uitwisselbare astap: bij een onverhoopt beschadigde astomp kan deze afzonderlijk worden vervangen
- 3 Gewichtsafhankelijke schokdempers: deze verminderen direct het gevreesde springen. Daardoor verhoogt de stabiliteit, verkort de remweg en wordt optimaal bodemcontact behouden
- 4 Zeskantig aslichaam 97mm: meer rijcomfort door een grotere veerweg, zachtere vering en een hogere eigendemping. Door de onafhankelijke wielophanging veert elk wiel afzonderlijk
- 5 Wieluitlijning: het toespoor op de assen is af fabriek optimaal afgesteld voor minimale bandenslijtage
- 6 De uitwisselbare dissel is met de vooras verbonden voor een starre, sterke, verbinding
- 7 De gasveer ondersteunde handrem spant zichzelf na en bereikt automatisch de maximaal aangetrokken positie
- 8 De kogelkoppeling heeft een dubbele beveiliging: een slijtage indicator en een veiligheidsindicator
- 9 Ons grondraam uit een stabiel hoekprofiel is geheel dompelbad gegalvaniseerd volgens DIN EN ISO 1461

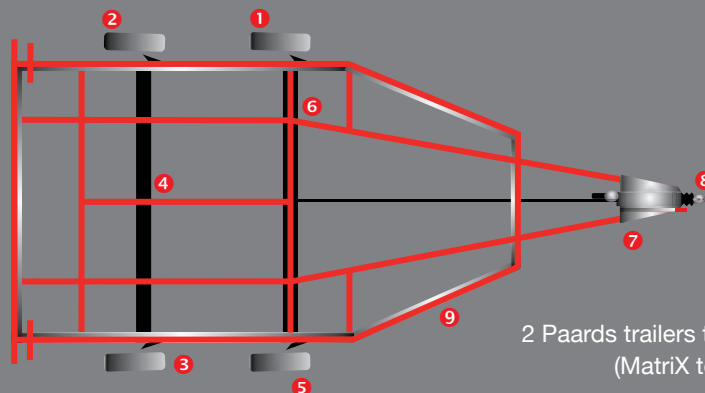

Zeskantige buitenbuis met driehoekige binnenbuis, onafhankelijk, onderhoudsvrij

Standaard:

2 Paards trailers tot 2400 kg bruto laadvermogen zonder meerprijs (MatriX tot 3000 kg bruto laadvermogen zonder meerprijs)

Het onderstel

Assen / Remmen

- Onafhankelijke wielophanging, rubbergeveerd en onderhoudsvrij
- Een al volop bewezen, geschroefde en gegalvaniseerde stalen grondraamconstructie, ontworpen voor een professionele inzet
- Onderhoudsvrij compactlager, vuil en waterbestendig, onderhoudsvrij (tot 400.000km)
- Gasveer ondersteunde oplooprem met slijtage en veiligheidsindicatie
- 4-Wiel reminrichting met teruguitrijautomaat
- Extra lange V-dissel, geschroefd en verbonden met de vooras.
- Grote wielremmen met geïntegreerde koelribben (op extreme belasting berekend) en een groot automatisch opklapbaar neuswiel in het hart van de V-dissel

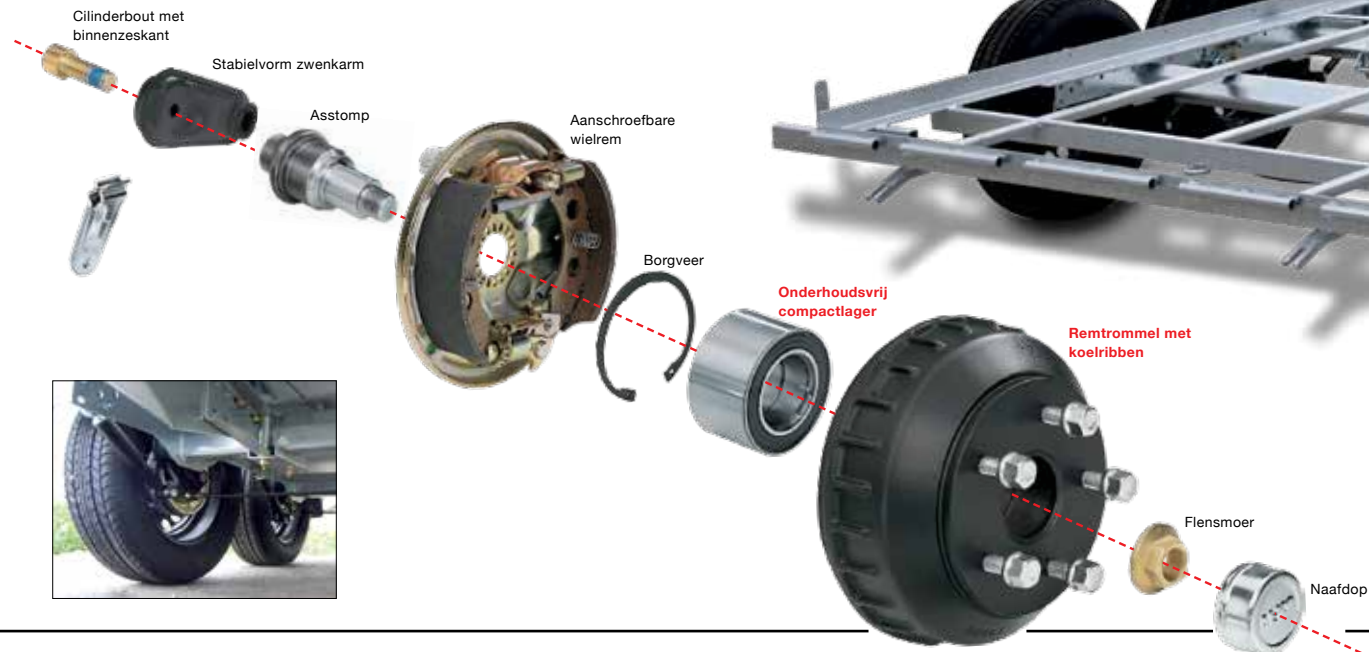
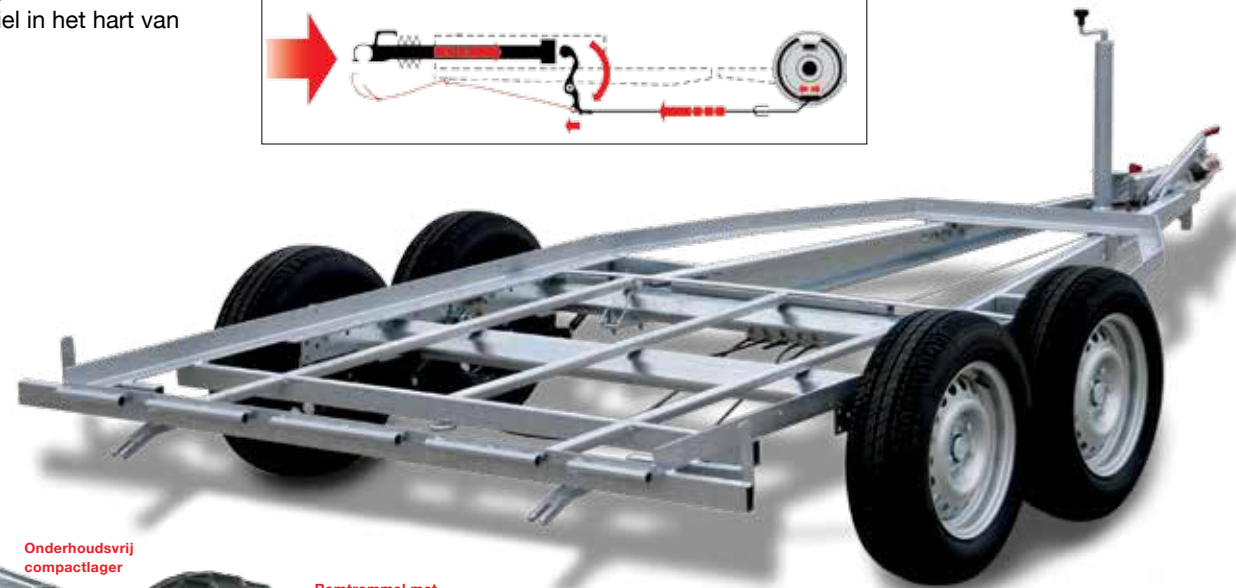
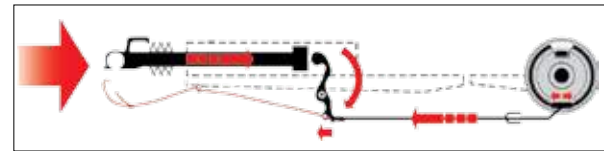

Thiel Paardentrailers – Onderscheidend en innovatief

AluPlast-Bodemplaat

Aluminium - kunststof vloer

Standaard in alle Thiel trailers
in de Benelux

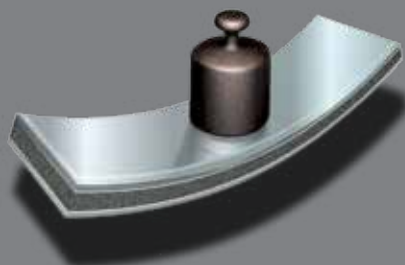

Hoog belastbaar en gering in gewicht



Deze tijden zijn voorbij!



Vergelijking tussen de AluPlast® en houten bodem

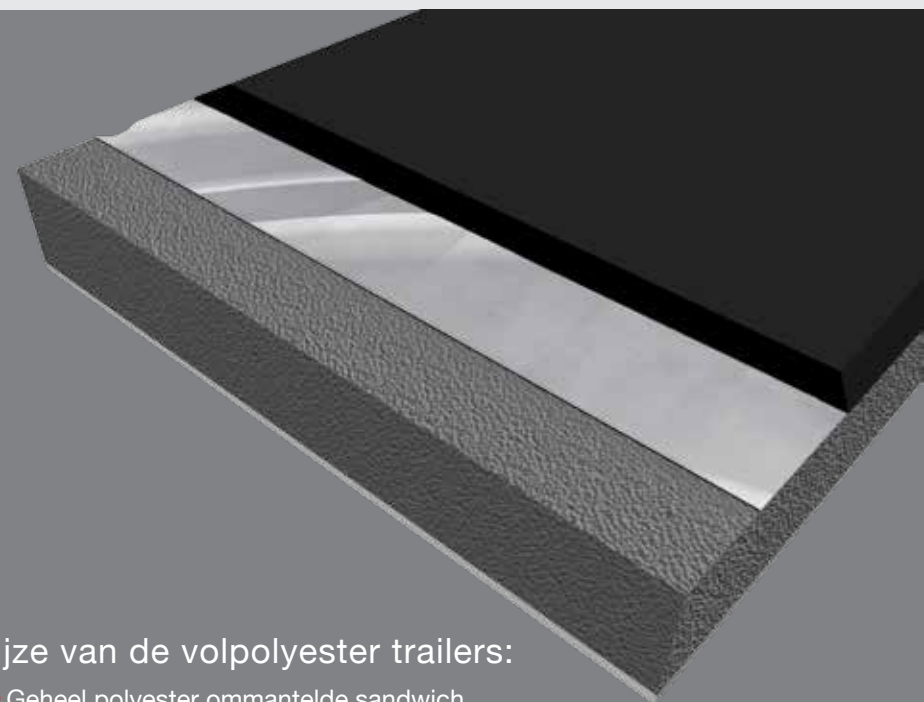

Opbouwwijze van de volpolyester trailers:



Thiel Paardentrailers – Onderscheidend en innovatief

De bodemplaat, sinds 2002 de standaard!

De originele „AluPlast®“ bodem: een aluminium-kunststof composiet met speciale grondlak (voorkomt oxidatie), een 8mm gewricht ontlastende rubbervloer (geen gietvloer!), anti slip, verlijmd en afgekit.

AluPlast® De ORIGINELE
de Aluminium kunststof vloer

15 Jaar garantie op doorrotten
van de vloer!

De immer voortschrijdende eisen aan technische producten vragen om een inzet van nieuwe, duurzame materialen. Het principe van de sandwichvloer berust op het tussen twee dunne deklagen aanbrenge van een lichtgewicht en drukbestendig kernmateriaal. Om deze hoge eisen en de mechanische sterkte en stijfheid te combineren met een gering gewicht, is door ons de „AluPlast®“ bodem ontwikkeld. Zij bestaat uit een aluminiumplaat, welke met een speciale grondlak is behandeld. Deze lak voorkomt oxidatie van het aluminium. Deze deklagen nemen bij belasting de maximale trek- en buigbelasting op, waar het kernmateriaal schokken absorbeert en de stijfheid optimaliseert. Dit samenspel van kunststof en aluminium combineert de functionaliteit van kunststof met de sterkte van metalen constructies.

Standaard in alle Thiel trailers in de Benelux



Zekerheid tot in lengte van jaren

Onderscheidende voordelen t.o.v. een conventionele aluminium vloer

- geen delen, doch een vloerplaat uit één geheel
- een hogere stabiliteit, bewegingen tussen de afzonderlijke panelen zijn onmogelijk
- een lager gewicht, bestand tegen hoeven en verend zoals een houten vloer
- geen vervorming of deuken mogelijk



- anti slip rubbermat
- speciale grondlaag (voorkomt oxidatie)
- aluminium plaat
- PP-kunststof
- aluminium plaat
- speciale grondlaag (voorkomt oxidatie)



Pico – Standaard uitvoering



Waarom meer trekken als noodzakelijk? Voor een paard of merrie met veulen is de Pico de juiste oplossing. Het hoge comfort en de betrouwbaarheid kenmerken de compacte, lichtgewicht, trailer. Indien u uitsluitend kleine paarden vervoert, is de Pico met tussenschot een slimme mogelijkheid.



Afbeeldingen tonen niet de standaard uitrusting



Opbouw / interieur uitrusting

- Volpolyester-sandwich-opbouw in een tijdloos exclusief design met geïntegreerde speciale versterkingen
- SAS, AL-KO veiligheids chassis
- AluPlast® bodemplaat met verlijmd rubber mat
- Grote verzorgingsdeur
- Slagvaste sandwichwanden met een 150cm hoge versterking
- Een 160cm hoge 2-zijdig polyester beklede achterklep
- Getinte 4-voudig verstelbare uitstelvensters
- Zwarte kunststof spatborden, slagvast en met afstandbussen gemonteerd
- Klassieke gegalvaniseerd stalen zijsteunen achter
- Automatisch oprolbaar achterzeil met 2 posities
- Rubber op achterklep, zeer goed antislip en geheel vlak
- 3 Brede klepscharnieren met smeernippels, doorlopend als klepstijl
- Gasveren met beschermingshuls op de achterklep, in de stijlen gemonteerd
- Borststang met panieksluiting
- Achterstangen in lengte verstelbaar
- Opstapje aan de achterklep
- Rubberflap over het scharnier uit hoogwaardig EPDM rubber
- Geheel r.v.s. bevestigingsmaterialen, voorzien van rubber afdichtingen en onderlegplaten
- Bindogen links en rechts, bindogen binnenin
- Groot binnenlicht met schakelaar
- Moderne veiligheidsverlichting met mist- en achteruitrijlicht

- Hooinethaak
- 13-polige stekker



Grote verzorgingsdeur



Uitvoering met zadelkamer

Afmetingen • Binnenlengte: 3260 mm • Binnenbreedte: 1380 mm • Binnenhoogte: 2250 mm

Pico – 1 ½ Paardstrailer



Pico Ultra – Standaard uitvoering



Waarom op elegantie besparen? De Pico Ultra biedt met de gesloten polyester achterstijlen en de in de opbouw geïntegreerde versterkingen, een bijzonder fraai uiterlijk bovenop het standaard hoge comfort.



3e Remlicht (optie)

Opbouw / interieur uitrusting

- Volpolyester-sandwich-opbouw in een tijdloos exclusief design met geïntegreerde speciale versterkingen
- SAS, AL-KO veiligheids chassis
- AluPlast® bodemplaat met verlijmd rubber mat
- Grote verzorgingsdeur
- Slagvaste sandwichwanden met een 150cm hoge versterking
- Een 160cm hoge 2-zijdig polyester beklede achterklep
- Getinte 4-voudig verstelbare uitstelvensters
- Zwarte kunststof spatborden, slagvast en met afstandbussen gemonteerd
- Dichte polyester achterstijlen in de opbouwkleur uitgevoerd
- Automatisch oprolbaar achterzeil met 2 posities
- Rubber op achterklep, zeer goed antislip en geheel vlak
- 3 Brede klepscharnieren met smeernippels, doorlopend als klepstijl
- Gasveren met beschermingshuls op de achterklep, in de stijlen gemonteerd
- Borststang met panieksluiting
- Achterstangen in lengte verstelbaar
- Opstapje aan de achterklep
- Rubberflap over het scharnier uit hoogwaardig EPDM rubber
- Geheel r.v.s. bevestigingsmaterialen, voorzien van rubber afdichtingen en onderlegplaten
- Bindogen links en rechts, bindogen binnenin
- Groot binnenlicht met schakelaar
- Hooiethaak

- Moderne geïntegreerde veiligheidsverlichting met ronde units en achteruitrijlicht
- 13-polige stekker



Moderne veiligheidsverlichting



Rubber met geïntegreerde klimlatten (optie)

Afmetingen • Binnenlengte: 3260 mm • Binnenbreedte: 1380 mm • Binnenhoogte: 2250 mm

Pico Ultra – 1 ½ Paardstrailer



Domino HT Ultra – Standaard uitvoering



Domino HT met zijstijlen

Als klassieker in ons volpolyester assortiment - compact en technisch doorontwikkeld - biedt de Domino HT Ultra u een voordelige instap mogelijkheid in het hogere polyester segment. De uitrustingsmogelijkheden zijn vrijwel onbegrensd: zonder of met zadelkamer, met western zadelkamer, met verlengde dissel voor een koets of een vooruitloop. Voor elke wens is een oplossing.



Uitvoering met zadelkamer met geïntegreerde voeder-drink bak, zadelhouders met een brede ondersteuning, hoofdstelhouders en ventilatie. Afsluitbaar.



Uitvoering met western-zadelkamer: uitzwenkbare in hoogte verstelbare zadelhouder met brede ondersteuning (standvlak 20 cm korter).

Opbouw / interieur uitrusting

- Volpolyester-sandwich-opbouw in een tijdloos exclusief design met geïntegreerde speciale versterkingen
- SAS, AL-KO veiligheids chassis, voorbereid voor de Duitse 100km/h toelating. Schokbrekers standaard
- AluPlast® bodemplaat met verlijmd rubber mat
- Variatie mogelijkheden:
 - zonder zadelkamer
 - met zadelkamer
 - met western-zadelkamer (geïntegreerde voederbakken, een uitzwenkbare en in hoogte verstelbare zadelhouder en een met 20cm verkort standvlak)
 - met vooruitloop (vlakke uitloopklep, daarboven een uitstelklep met gasveer ondersteuning)
- Slagvaste sandwichwanden met een 150cm hoge versterking
- Een 160cm hoge 2-zijdig polyester beklede achterklep
- Getinte 4-voudig verstelbare uitstelvensters
- Zwarte kunststof spatborden, slagvast en met afstandbussen gemonteerd
- Dichte polyester achterstijlen in de opbouwkleur uitgevoerd
- Automatisch oprolbaar achterzeil met 2 posities
- Rubber op achterklep, zeer goed antislip en geheel vlak
- 4 Brede klepscharnieren met smeernippels, doorlopend als klepstijl
- Gasveren met beschermingshuls op de achterklep, in de stijlen gemonteerd
- Een robuust tussenschot met helder PVC kunststof, 107cm hoog, wegdraai- en uitneembaar
- Gedeelde borststangen met panieksluiting
- Achterstangen in lengte verstelbaar, hangend aan tussenschot
- Opstapje aan de achterklep
- Rubberflap over het scharnier uit hoogwaardig EPDM rubber
- Geheel r.v.s. bevestigingsmaterialen, voorzien van rubber afdichtingen en onderlegplaten
- Bindogen links en rechts, bindogen binnenin
- Groot binnenlicht met schakelaar
- Hooiethaak
- Moderne geïntegreerde veiligheidsverlichting met ronde units en achteruitrijlicht
- 13-polige stekker



- Domino met vooruitloop
- Zeer grote uitloop opening

- Anti slijp rubber op de achterklep
- Zeer geringe oploophoek
- Geïntegreerde veiligheidsverlichting
- Zeer grote inloop opening



Afmetingen • Binnenlengte: 3150 mm • Binnenbreedte: 1670 mm • Binnenhoogte: 2300 mm

Domino HT Ultra – 2 Paardstrailer



Sinus – Standaard uitvoering



Ruimte, gepaard met elegantie en een bijzondere flair, in een nieuw design. De combinatie van de aansprekende vorm, het ontspannen rijcomfort en de maximale veiligheid, zijn de basis voor het individuele karakter. De grote, ruime zadelkamer biedt ook voor westernzadels voldoende plaats.



Opbouw / interieur uitrusting

- Aluminium-polyester-opbouw in een tijdloos exclusief design met geïntegreerde speciale versterkingen
- SAS, AL-KO veiligheids chassis, voorbereid voor de Duitse 100km/h toelating. Schokbrekers standaard
- AluPlast® bodemplaat met verlijmd rubber mat
- Grote zadelkamer voor 2 zadels, uitgevoerd met 2 hoofdstelhouders, de bovenzijde is vlak voor een eenvoudige reiniging
- Veel ruimte tussen de zadelkamer en borststang
- Grote instapdeur en een ruime zadelkamer deur
- Slagvaste sandwichwanden met een 150cm hoge versterking
- Een 160cm hoge 2-zijdig polyester beklede achterklep
- Getinte 4-voudig verstelbare design uitstelvensters
- Zwarte kunststof spatborden, slagvast en met afstandbussen gemonteerd
- Dichte polyester achterstijlen in de opbouwkleur uitgevoerd
- Automatisch oprolbaar achterzeil met 2 posities
- Rubber op achterklep, zeer goed antislip en geheel vlak
- 4 Brede klepscharnieren met smeernippels, doorlopend als klepstijl
- Gasveren met beschermingshuls op de achterklep, in de stijlen gemonteerd
- Een robuust tussenschot met helder PVC kunststof, 107cm hoog, wegdraai- en uitneembaar
- Gedeelde borststangen met panieksluiting
- Achterstangen in lengte verstelbaar, hangend aan tussenschot

- Opstapje aan de achterklep
- Groot binnenlicht met schakelaar
- Rubberflap over het scharnier uit hoogwaardig EPDM rubber
- Geheel r.v.s. bevestigingsmaterialen, voorzien van rubber afdichtingen en onderlegplaten
- Bindogen links en rechts, bindogen binnenin
- Hooinethaak
- Moderne geïntegreerde veiligheidsverlichting met ronde units en achteruitrijlicht
- 13-polige stekker



Grote zadelkamer, zonder geïntegreerde voeder-drink bak, geschikt voor westernzadels



Veel ruimte tussen de zadelkamer en borststang

Afmetingen • Binnenlengte: 3350 mm • Binnenbreedte: 1720 mm • Binnenhoogte: 2300 mm

Sinus – 2 Paardstrailer



Sinus Alu – Standaard uitvoering



Van alles alleen het beste – de materiaalmix uit volpolyester, aluminium en AluPlast® - maken de Sinus Alu tot een nagenoeg onverwoestbare trailer: slagvaste zijwanden uit dubbelwandige aluminium profielen, een volpolyester front en de AluPlast® bodemplaat combineren een lange levensduur en een fraai design.



Opbouw / interieur uitrusting

- Volpolyester-opbouw in een tijdloos exclusief design met geïntegreerde speciale versterkingen
- SAS, AL-KO veiligheids chassis, voorbereid voor de Duitse 100 km/h toelating. Schokbrekers standaard
- AluPlast® bodemplaat met verlijmd rubber mat
- Grote zadelkamer voor 2 zadels, uitgevoerd met 2 hoofdstelhouders, de bovenzijde is vlak voor een eenvoudige reiniging
- Veel ruimte tussen de zadelkamer en borststang
- Grote instapdeur en een ruime zadelkamer deur
- Slagvaste zijwanden uit dubbelwandige profielen, 160cm hoog
- Een 160cm hoge aluminium achterklep
- Getinte 4-voudig verstelbare design uitstelvensters
- Zwarte kunststof spatborden, slagvast en met afstandbussen gemonteerd
- Dichte polyester achterstijlen
- Automatisch oprolbaar achterzeil met 2 posities
- Rubber op achterklep, zeer goed antislip en geheel vlak
- 4 Brede klepscharnieren met smeernippels, doorlopend als klepstijl
- Gasveren met beschermingshuls op de achterklep, in de stijlen gemonteerd
- Een robuust tussenschot met helder PVC kunststof, 107cm hoog, wegdraai- en uitneembaar
- Gedeelde borststangen met panieksluiting
- Achterstangen in lengte verstelbaar, hangend aan tussenschot
- Opstapje aan de achterklep
- Groot binnenlicht met schakelaar
- Rubberflap over het scharnier uit hoogwaardig EPDM rubber
- Geheel r.v.s. bevestigingsmaterialen, voorzien van rubberafdichtingen en onderlegplaten
- Bindogen links en rechts, bindogen binnenin
- Hooinethaak
- Moderne geïntegreerde veiligheidsverlichting met ronde units en achteruitrijlicht
- 13-polige stekker



Grote zadelkamer, zonder geïntegreerde voeder-drink bak, geschikt voor westernzadels



Veel ruimte tussen de zadelkamer en borststang

Afmetingen • Binnenlengte: 3350 mm • Binnenbreedte: 1710 mm • Binnenhoogte: 2300 mm

Sinus Alu – 2 Paardstrailer



Mikado – Standaard met vooruitloop



Problemen zijn er om opgelost te worden - de Mikado is zo'n oplossing. Onervaren of problematische paarden zijn met deze functionele en robuuste variant uitstekend te vervoeren. De zeer geringe vloerhoogte, de in het midden gedeelde tussenwand en de bijzonder ruime vooruitloop maken het laden en lossen ongecompliceerd en probleemloos mogelijk.



Opbouw / interieur uitrusting

- Volpolyester-aluminium-opbouw in een tijdloos exclusief design met geïntegreerde speciale versterkingen
- SAS, AL-KO veiligheids chassis, voorbereid voor de Duitse 100 km/h toelating. Schokbrekers standaard
- AluPlast® bodemplaat met verlijmd rubber mat
- Grote vooruitloop (203x103cm) i.c.m. met een scharnierbaar tussenschot met staander tussen vloer en dak
- Slagvaste sandwichwanden met een 150cm hoge versterking
- Een 160cm hoge 2-zijdig polyester beklede achterklep
- Getinte 4-voudig verstelbare design uitstelvensters
- Zwarte kunststof spatborden, slagvast en met afstandbussen gemonteerd
- Automatisch oprolbaar achterzeil met 2 posities
- Rubber op achterklep, zeer goed antislip en geheel vlak of naar keuze een rubber mat met geïntegreerde klimlatten
- 4 Brede klepscharnieren met smeernippels, doorlopend als klepstijl
- Gasveren met beschermingshuls op de achterklep, in de stijlen gemonteerd
- Gedeelde borststangen met panieksluiting
- Achterstangen in lengte verstelbaar, hangend aan tussenschot
- Opstapje aan de achterklep
- Rubberflap over het scharnier uit hoogwaardig EPDM rubber
- Geheel r.v.s. bevestigingsmaterialen, voorzien van rubber afdichtingen en onderlegplaten
- Bindogen links en rechts, bindogen binnenin
- Groot binnenlicht met schakelaar
- Stootkussens tegen de wand
- Hooiethaak
- Moderne veiligheidsverlichting incl. achteruitrijlicht
- 13-polige stekker



Zeer brede vooruitloop



Brede verzorgingsdeur

Afmetingen • Binnenlengte: 3400 mm • Binnenbreedte: 1710 mm • Binnenhoogte: 2300 mm

Mikado – 2 Paardstrailer



Afbeelding toont niet de standaard uitrusting

Compact – Standaard uitvoering



Een sterk karakter en tot in detail doordacht – de Compact staat er in elk opzicht. De fraaie lijnvorming, moderne veiligheidsaspecten en de dynamische afmetingen overtuigen met name de bezitter van grote paarden. Twee zadelkamer varianten, met of zonder geïntegreerde voeder-drink bak bieden voor een ieder de beste individuele oplossing.



Uitneembare voeder-drink bak (optie)



Stoatkussens (standaard)



Opbouw / interieur uitrusting

- Volpolyester-opbouw in een tijdloos exclusief design met geïntegreerde speciale versterkingen
- SAS, AL-KO veiligheids chassis, voorbereid voor de Duitse 100km/h toelating. Schokbrekers standaard
- AluPlast® bodemplaat met verlijmd rubber mat
- Grote zadelkamer voor 2 zadels, uitgevoerd met 2 hoofdstelhouders en een groot binnenlicht. Naar keuze met of zonder geïntegreerde voeder-drink bak
- Veel ruimte tussen de zadelkamer en borststang
- Grote instapdeur en een ruime zadelkamer deur
- Slagvaste sandwichwanden met een 160cm hoge versterking
- Een 160cm hoge 2-zijdig polyester beklede achterklep
- Getinte 4-voudig verstelbare design uitstelvensters
- Zwarte kunststof spatborden, slagvast en met afstandbussen gemonteerd
- Dichte polyester achterstijlen in de opbouwkleur uitgevoerd
- Automatisch oprolbaar achterzeil met 2 posities
- Rubber op achterklep, zeer goed antislip en geheel vlak of naar keuze een rubber mat met geïntegreerde klimlatten
- 4 Brede klepscharnieren met smeernippels, doorlopend als klepstijl
- Gasveren met beschermingshuls op de achterklep, in de stijlen gemonteerd
- Een robuust tussenschot met helder PVC kunststof, 107cm hoog, wegdraai- en uitneembaar
- Gedeelde borststangen met panieksluiting
- Achterstangen in lengte verstelbaar, hangend aan tussenschot
- Opstapje aan de achterklep
- Rubberflap over het scharnier uit hoogwaardig EPDM rubber
- Geheel r.v.s. bevestigingsmaterialen, voorzien van rubber afdichtingen en onderlegplaten
- Bindogen links en rechts, bindogen binnenin
- Groot binnenlicht met schakelaar
- Stootkussens tegen de wand
- Hooinethaak
- Moderne geïntegreerde veiligheidsverlichting met ronde units en achteruitrijlicht
- 13-polige stekker



Gesloten achterstijlen



Polyester bovenklep (optie)

Afmetingen • Binnenlengte: 3460 mm • Binnenbreedte: 1700 mm • Binnenhoogte: 2360 mm

Compact – 2 Paardstrailer



Explorer Ultra – Standaard uitvoering



Van de ruimte wordt u blijmoedig – de Explorer Ultra is een topproduct met zeer veel ruimte, ook voor grote paarden. Tot zijn premium uitrusting behoren de verzorgingsdeur met stahoogte, de enorm ruime zadelkamer en het panoramaraam voor. De elegante lijnen, de optimale bouwwijze en de eerste klas afwerking maken van de Explorer iets bijzonders.



Opbouw / interieur uitrusting

- Volpolyester-opbouw in een tijdloos exclusief design met geïntegreerde speciale versterkingen
- SAS, AL-KO veiligheids chassis, voorbereid voor de Duitse 100km/h toelating. Schokbrekers standaard
- AluPlast® bodemplaat met verlijmd rubber mat
- Grote zadelkamer met uitzwenkbare zadelhouders voor 2 zadels, 2 hoofdstelhouders, een groot binnenlicht, een opbergnet en een spiegel
- Veel ruimte tussen de zadelkamer en borststang
- Grote instapdeur (180cm hoog) met een geïntegreerde 3-puntssluiting, slot en deurvastzetter
- Slagvaste sandwichwanden met een 160cm hoge versterking
- Een 160cm hoge 2-zijdig polyester beklede achterklep
- Een innovatief beluchtingsysteem door een nieuw ontworpen luchtcirculatie
- Zwarte kunststof spatborden, slagvast en met afstandbussen gemonteerd
- Dichte polyester achterstijlen in de opbouwkleur uitgevoerd
- Automatisch oprolbaar zeiltje (standaard) of bovenklep (optie)
- Rubber op achterklep, zeer goed antislip en geheel vlak of naar keuze een rubber mat met geïntegreerde klimlatten
- 4 Brede klepscharnieren met smeernippels, doorlopend als klepstijl
- Gasveren met beschermingshuls op de achterklep, in de stijlen gemonteerd
- Een robuust tussenschot met helder PVC kunststof, 107cm hoog, wegdraai- en uitneembaar
- Gedeelde borststangen met panieksluiting
- Achterstangen in lengte verstelbaar, hangend aan tussenschot
- Opstapje aan de achterklep
- Rubberflap over het scharnier uit hoogwaardig EPDM rubber
- Groot panoramavenster in de voorzijde
- Geheel r.v.s. bevestigingsmaterialen, voorzien van rubber afdichtingen en onderlegplaten
- Bindogen links en rechts, bindogen binnenin
- Groot binnenlicht met schakelaar
- Stootkussens tegen de wand
- Hooiethaak
- Moderne geïntegreerde veiligheidsverlichting met ronde units en achteruitrijlicht
- 13-polige stekker



In 2 standen verstelbaar automatisch oprolbaar achterzeiltje (standaard) of een bovenklep

Explorer Comfort met polyester spatborden



Afmetingen • Binnenlengte: 3650 mm • Binnenbreedte: 1770 mm • Binnenhoogte: 2360 mm

Explorer Ultra – 2 Paardstrailer



Accessoire overzicht



Uitstelklep aan beide zijden



Uitstelklep links of rechts



Uitstelklep Explorer



3e remlicht



Polyester spatbord kleine uitvoering



Dakluik



Zadelkamer verlichting



Digitale camera



Kledingkamer, alleen in Explorer en Compact mogelijk



Reservewiel met houder



Geïntegreerde rangeerspiegel



Paardenhoofd op zijkant



Panorama raam aan voorzijde



Opbergnet in zadelkamerdeur, standaard in Explorer

Thiel paardentrailers – The art of Trailer

Accessoire overzicht



AL-KO Stabilisator koppeling



AL-KO Anti Diefstal slot



Hoofdseparatierek zwart gesloten of gaashekwerk



Reling op de zadelkamer



Opklapbaar veulenrek



Gedeeld tussenschot met staander. Standaard in Mikado



Trapbescherming



Stootkussens



Vastbindbeugel, dekendrager op zijkant



Dubbel achterzeiltje, vliegengaas/gesloten



Deurvastzetter, Matrix, Explorer standaard

Accessoire overzicht



Polyester bovenklep geopend



Polyester bovenklep i.p.v. achterzeiltje



Voeder - drink bak



Bezemkast op zijkant



Hoogte verstelling van borst en/of achterstangen



Licht metalen velgen



Verlengde dissel met koetsenframe op de Domino, koets tot 1400mm breed, max. 300kg.

Thiel paardentrailers – The art of Trailer

Accessoire overzicht



Achterklep met deur functie



Opstapje onder verzorgingsdeur
alleen bij Matrix, Mexx en Explorer



Disselhoes



Losse slijmat over normale vloer
ideaal bij schrapende paarden



Uitzwenkbare zadelhouder



Bezem met telescoop steel



TOPCOVER

Topcover trailerhoes in verschillende maten

Verdere opties op aanvraag

Technische gegevens – Volpolyester trailers

The art of trailer		Explorer Ultra	Compact	Mikado	Sinus	Sinus Alu	Domino HT Ultra	Domino HT	Pico Ultra	Pico	
Onderstel	Extra lange V-dissel: vrije dissellengte in mm	S	S	S	S	S	S	S	S	S	
	Safety-Axle-System AL-KO chassis, onafhankelijke wielophanging, rubber geveerd	S	S	S	S	S	S	S	S	S	
	Al-Ko Tandemstel aggregaat met lange wielbasis, geen losse assen	S	S	S	S	S	S	S	AL-KO assen	AL-KO assen	
	Lastafhankelijke remwerking, grote trommelremmen met koelribben	S	S	S	S	S	S	S	S	S	
	Volautomatische teruguitrij automaat	S	S	S	S	S	S	S	S	S	
	Compact wiellagers, gesloten, onderhoudsvrij	S	S	S	S	S	S	S	S	S	
	Kwaliteitsbanden / laag profiel	15" S	15" S	15" S	15" S	15" S	15" S	15" S	15" S	15" S	
	Hydraulische oplooprem	O	O	O	O	O	O	O	O	-	-
	Op gewicht afgestemde wielschokdempers (100km/h toelating Duitsland)	S	S	S	S	S	S	S	S	O	O
Automatisch opklapbaar neuswiel met lange slag in midden van V-dissel	S	S	S	S	S	S	S	S	S	S	
Opbouw	Samengestelde volpolyester opbouw, gelamineerd, niet geschroefd, aan de binnenzijde wit glanzend	S	S	S	S	Zijwanden Alu	S	S	S	S	
	Achterklep 2 zijdig met polyester versterkt	S	S	S	S	Alu	S	S	S	S	
	AluPlast® - bodemplaat	S	S	S	S	S	S	S	S	S	
	Polyester spatborden kleine uitvoering in opbouwkleur	O	O	O	O	O	O	O	O	O	
	Slagvaste kunststof spatborden	S	S	S	S	S	S	S	S	S	
	R.V.S. bevestigingsmaterialen en rubber afdichtingen in de opbouw	S	S	S	S	S	S	S	S	S	
	Getinte, tochtvrije, verstelbare, uitstelvensters met tralies	Panorama raam voor	S	S	S	S	S	S	S	S	
	Aanbindbeugel, zadeldrager op zijwand	O	O	O	O	O	O	O	O	O	
	Polyester zijstijlen achter in opbouwkleur	S	S	-	S	S	S	O	S	O	
	Opstapje op de achterklep	S	S	S	S	S	S	S	S	S	
	Gasveren verzonken in de achterstijlen van de achterklep	S	S	S	S	S	S	S	S	S	
	Automatisch oprolbaar achterzeiltje met 2 vastzet posities	Serie of bovenklep	S	S	S	S	S	S	S	S	
	Spatlappen	S	S	S	S	S	S	S	S	S	
	Dompelbad gegalvaniseerd stalen onderframe, 5mm dik.	S	S	S	S	S	S	S	S	S	
	Blijvende elastische kitnaden binnen- en buiten(geen silikonenkit)	S	S	S	S	S	S	S	S	S	
Grote geïntegreerde veiligheidsverlichting met 13 polige stekker	Ronde design lichten	Ronde design lichten	S	Ronde design lichten	Ronde design lichten	Ronde design lichten	S	Ronde design lichten	S		

S = Serie O = Optie

Technische gegevens – Volpolyester trailers

The art of trailer		Explorer Ultra	Compact	Mikado	Sinus	Sinus Alu	Domino HT Ultra	Domino HT	Pico Ultra	Pico
Interieur	Zadelkamer met geïntegreerde voederbakken, zadelhouders met brede ondersteuning	–	naar keuze	–	–	–	O	O	O	O
	Zadelkamer zonder geïntegreerde voederbakken, eenvoudig te reinigen vlakke bovenzijde, zadelhouders met brede ondersteuning	S	naar keuze	–	S	S	–	–	–	–
	Uitzwenkbare zadelhouders met brede ondersteuning, in hoogte verstelbaar	S	O	–	O	O	Western-S	Western-S	–	–
	Gewichts ontlastende anti slip 8 mm dikke rubbervloer, verlijmd en afgekit	S	S	S	S	S	S	S	S	S
	Rubberflap over het scharnier uit hoogwaardig EPDM rubber	S	S	S	S	S	S	S	S	S
	Achterkleprubber met geïntegreerde klimlatten	S	S	S	O	O	O	O	O	O
	Achterkleprubber „Super-Grip“ zonder klimlatten, zeer goed antislip	naar keuze	naar keuze	naar keuze	S	S	S	S	S	S
	Groot binnenlicht met schakelaar	S	S	S	S	S	S	S	S	S
	Groot binnenlicht in zadelkamer met schakelaar	S	S	–	O	O	O	O	O	O
	Heldere, draaibare, kunststof tussenwand	S	S	Midden-stang	S	S	S	S	O	O
	Grote stootkussens op de zijwanden (wit)	S	S	S	O	O	O	O	O	O
	Borst en achterstangen, bekleed, bijtbestendig, achterstangen verstelbaar	S	S	S	S	S	S	S	S	S
Panieksluiting op de borststangen	S	S	S	S	S	S	S	S	S	
Maten en gewichten	Totaallengte buitenwerks: mm	5100	4840	4670	4670	4670	4400	4400	4350	4350
	Totaalbreedte buitenwerks: mm	2240	2230	2250	2230	2230	2200	2200	2000	2000
	Totaalhoogte buitenwerks: mm	2830	2850	2790	2810	2810	2830	2830	2760	2760
	Interieur lengte: mm	3650	3460	3400	3350	3350	3150	3150	3260	3260
	Interieur breedte: mm	1770	1700	1710	1720	1710	1670	1670	1380	1380
	Interieur hoogte: mm	2360	2360	2300	2300	2300	2300	2300	2250	2250
	Zijwanden versterkingen: mm	1600	1600	1500	1600	1600	1500	1500	1500	1500
	Achterklep hoogte: mm	1600	1600	1600	1600	1600	1600	1600	1600	1600
	Zadelkamerdeur: hoogte x breedte mm	1140x640	1150x650	–	1140x640	1140x640	1200x640	1200x640	1000x520	1000x520
	Verzorgingsdeur: hoogte x breedte mm	1780x640	1380x660	1190x610	1210x710	1210x710	1210x690	1210x690	1170x600	1170x600
	Vooruitloop: hoogte x breedte mm	–	–	2030x1013	–	–	–	1960x930	–	–
	Leeggewicht (uitrusting afhankelijk): kg	795-1117	730-1003	830-1143	780-1110	780-1110	655-967	655-967	590-964	590-964
Totaal toelaatbaar totaalgewicht naar keuze zonder meerprijs (kg)	2000/2400	2000/2400	2000/2400	2000/2400	2000/2400	2000/2400	2000/2400	1200/1300/1500	1200/1300/1500	

S = Serie O = Optie



Koersvast onder alle omstandigheden

Matrix





MatriX – Standaard uitvoering



Polyester bovenklep (optioneel)

Veelzijdigheid troef – de variatie mogelijkheden van de MatriX combineren sportiviteit, comfort en zekerheid. Drie kleine paarden of 2 grote kunnen diagonaal of in de lengte richting worden geladen. De zeer ruime, beloopbare zadelkamer, biedt een maximaal gebruiksgemak. De vooruitstrevende techniek en de complete standaard uitrusting laten niets te wensen over.



Afbeeldingen tonen niet de standaard uitrusting



Opbouw / interieur uitrusting

- Volpolyester-opbouw in een tijdloos exclusief design met geïntegreerde speciale versterkingen, zonder buitenstijlen
- SAS, AL-KO veiligheids chassis, voorbereid voor de Duitse 100km/h toelating. Schokbrekers standaard
- AluPlast® bodemplaat met verlijmd rubber mat
- Een afgescheiden, beloopbare, zadelkamer met zadelhouders voor 2 (western-) zadels, 2 hoofdstelhouders, een groot binnenlicht, een opbergnet en een spiegel
- Grote instapdeur met een geïntegreerde 3-puntssluiting, slot en deurvastzetter
- Slagvaste sandwichwanden met een 160cm hoge versterking
- Een 160cm hoge 2-zijdig polyester beklede achterklep
- Dakluik met vliegenhor
- Moderne polyester spatborden of zwarte kunststof spatborden, slagvast en onderhoudsvrij (naar keuze)
- Automatisch oprolbaar achterzeil met 2 posities
- 2 Schuiframen uit veiligheidsglas met tralies
- Telescopisch verstelbare tussenwand met PVC flap
- Rubber op achterklep, zeer goed antislip en geheel vlak of naar keuze een rubber mat met geïntegreerde klimlatten
- 4 Brede klepscharnieren met smeernippels, doorlopend als klepstijl
- Gasveren met beschermingshuls op de achterklep, in de stijlen gemonteerd
- Doorlopende achterstang voor klep
- Opstapje aan de achterklep
- Bindogen links en rechts, bindogen binnenin
- Rubberflap over het scharnier uit hoogwaardig EPDM rubber
- Geheel r.v.s. bevestigingsmaterialen, voorzien van rubber afdichtingen en onderlegplaten
- Groot binnenlicht met schakelaar
- Hooiethaken
- Moderne geïntegreerde veiligheidsverlichting met ronde units en achteruitrijlicht
- 13-polige stekker



2 Schuiframen standaard



Grote zadelkamer/omkleedruimte

Afmetingen • Binnenlengte: 3900 mm • Binnenbreedte: 1960 mm • Binnenhoogte: 2360 mm

MatriX – 2 Paardstrailer



Afbeelding toont niet de standaard uitrusting

Matrix – Leverbare varianten

American Drive – De paarden staan tijdens de rit diagonaal in een voor hen optimale positie; hun achterzijde in de rijrichting

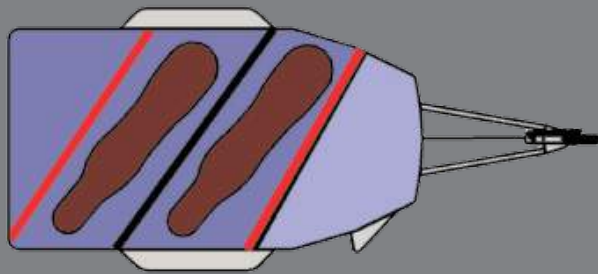

Uitvoering 11
2 Paarden diagonaal met beloopbare zadelkamer
American Drive

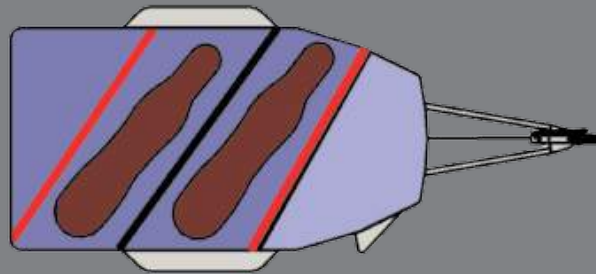

Uitvoering 12
2 Paarden diagonaal (in de rijrichting) met beloopbare zadelkamer.

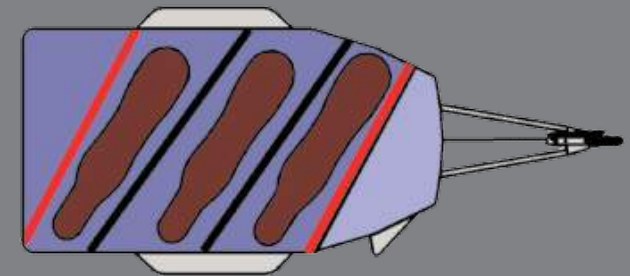

Uitvoering 13
3 Kleine paarden/pony's diagonaal met beloopbare zadelkamer. **American Drive**

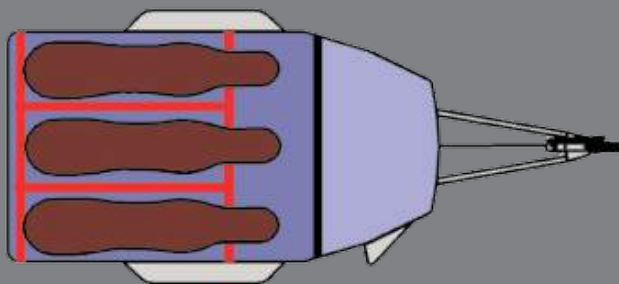

Uitvoering 14
3 Kleine paarden/pony's in de lengterichting met beloopbare zadelkamer

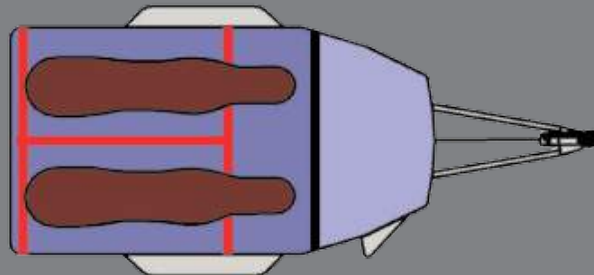

Uitvoering 15
2 Paarden in de lengterichting met beloopbare zadelkamer



Uitvoering 15



Uitvoering 12

Afbeeldingen tonen niet de standaard uitrusting

Mexx – The art of Trailer

MEXX® – Deze naam staat voor een exclusief design, elegantie en zekerheid, Met een afgewogen materiaalkeuze gecombineerd met moderne ondersteltechniek en een uitgebreide standaarduitrusting, vervullen we nagenoeg alle wensen. Een detail in het bijzonder is de zeer ruime zadelkamer/omkleedruimte, speciaal voor de MEXX® ontworpen. Het onderstel combineert comfort en veiligheid.

Het HALF-INSIDE-System, waarmee de wielen gedeeltelijk in de opbouw zijn geïntegreerd, staat garant voor een geringe totaalbreedte en een geweldige weglijging. Laat u zich in de volgende pagina's inspireren en overtuigen door de enorme keuze en variatiemogelijkheden die de MEXX® heeft en raak onder de indruk van de kwaliteit.



Vleugeldeuren met draaistangsluiting (accessoire)



Inhoudsopgave

Pagina

MatriX® _____	36-38
Mexx® – het onderstel _____	40-41
Mexx® – voor sport-paarden _____	42-43
Mexx® – voor grote-paarden _____	44-45
Mexx® – voor western-paarden _____	46-47
Mexx® – varianten _____	48-49
Mexx® – accessoire overzicht _____	50-51
Mexx® – technische gegevens _____	52
Mexx® – professionele standaard uitrusting _____	53
Mexx® – details _____	54
Mexx® – kleurkeuze trailers _____	55

Mexx® – Het onderstel

SAFETY AXLE SYSTEM, het AL-KO veiligheidschassis

Hoogwaardige componenten van de laatste generatie zijn de perfecte basis voor een moderne paardentrailer. Onze stelling „kwaliteit en zekerheid“ is de basis van onze eisen aan het weggedrag van paardentrailers.

Een hoog comfort door ons verlaagd raamwerkchassis

- **Grotere veerweg.** Dankzij de zeskantige buitenbuis en de driekantige binnenbuis hebben de AL-KO assen een grotere veerweg dan andere rubbergeveerde assen.
- **Soepele vering.** Als maatstaf wordt daarbij het comfort van een personenauto vering gehanteerd. Wielschokdempers welke optimaal afgestemd zijn op het toelaatbaar gewicht van de trailer, dragen bij aan onze hoge kwaliteitseisen.
- **Hoge eigendemping.** De eigendemping is doorslaggevend voor de vering van een as, het bepaalt hoe snel de vering zich stabiliseert. De AL-KO as is superieur aan alle andere rubbergeveerde assen.
- **Onafhankelijke wielophanging.** Oneffenheden worden opgevangen aan de kant waar ze zich voordoen.
- **Oplooprem.** Onze oplooprem, de aanstureenheid van de wielremmen, bereikt recordwaarden, welke ver boven de wettelijke eisen uitkomen.
- **Het veersysteem zelf is geheel onderhoudsvrij!**

Chassistechniek tot in detail

- 1 Kwaliteitsbanden grote 15 Inch laagprofiel banden optimaliseren onze wegligging
- 2 Uitwisselbare asstomp bij een onverhoopt beschadigde asstomp kan deze afzonderlijk worden vervangen
- 3 Gewichtsafhankelijke schokdempers deze verminderen direct het gevreesde springen. Daardoor verhoogt de stabiliteit, verkort de remweg en wordt optimaal bodemcontact behouden
- 4 Zeskantig aslichaam 97mm meer rijcomfort door een grotere veerweg, zachtere vering en een hogere eigendemping. Door de onafhankelijke wielophanging veert elk wiel afzonderlijk
- 5 Wieluitlijning het toespoor op de assen is af fabriek optimaal afgesteld voor minimale bandenslijtage
- 6 Dissel met vooras verbonden voor extra stabiliteit, eenvoudig uitwisselbaar
- 7 Gasveer ondersteunde handrem, zorgt voor een maximaal aangetrokken rem in een noodsituatie
- 8 Robuust gegalvaniseerd (DIN en ISO 1461) subframe

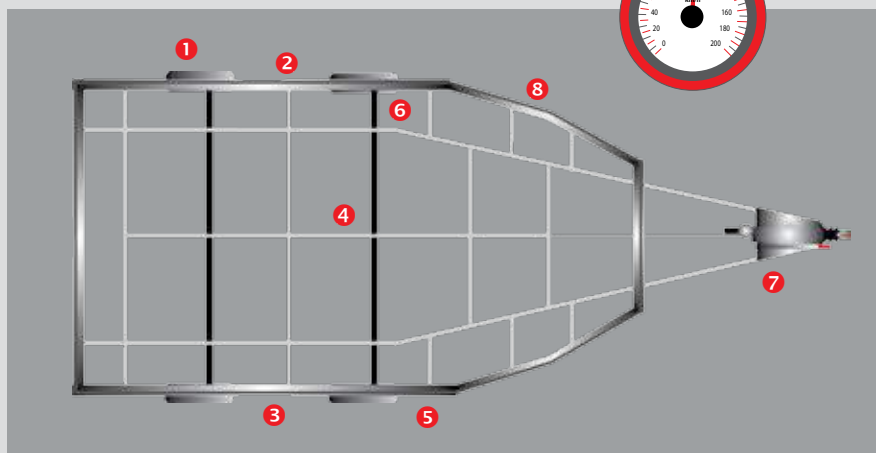

HALF-INSIDE-Systeem:
De wielen gedeeltelijk geïntegreerd,
een geringere totaalbreedte maar
optimale wegligging.

Onze ondersteltechniek ... optimaal in elk detail

Assen / Remmen

- Onafhankelijke wielophanging, rubbergeveerd en onderhoudsvrij
- Een al volop bewezen, geschroefde en gegalvaniseerde stalen grondraamconstructie, ontworpen voor een professionele inzet
- Onderhoudsvrij compactlager, vuil en waterbeschermd, onderhoudsvrij (tot 400.000 km)
- Gasveer ondersteunde oplooprem met slijtage en veiligheidsindicatie
- 4-Wiel reminrichting met teruguitrijautomaat
- Extra lange V-dissel, geschroefd en verbonden met de vooras
- Grote wielremmen met geïntegreerde koelribben (op extreme belasting berekend) en een groot automatisch opklapbaar neuswiel in het hart van de V-dissel
- Verlengde wielbasis (800mm)

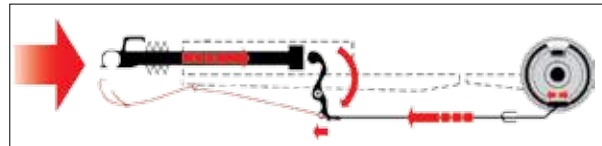

6-kantige buitenbuis met driehoekige binnenbuis, onafhankelijk, onderhoudsvrij



Versterkte asbevestiging



Remtrommels met koelribben



Mexx® – voor sport-paarden



Opbouw / Interieur uitrusting

- 3 paards volpolyester paardentrailer
- Binnenafmetingen ca. L 4600mm, B 2050mm, H 2360mm
- Buitenafmetingen ca. L 5990mm, B 2350mm, H 2880mm
- Toelaatbaar totaalgewicht 3500 kg
- Grote separate zadelkamer, 2-zijdig toegankelijk, voorzien van een gasveer ondersteunde, uitzwenkbare, zadelhouder voor 3 (western-) zadels, drie hoofdstelhouders, een kledinghaak en groot binnenlicht
- Grote doorgangsdeur met stahoogte naar het paardendeel
- Volpolyester opbouw in sandwich-constructie, naadloos afgewerkt, niet geschroefd. Onderdeel geheel met de hand gelamineerd, witte glanzende binnenzijde
- Achterklep tweezijdig met polyester afgewerkt
- Achterklepscharnier met smeernippels uitgevoerd
- ALU-Plast bodem
- Geheel r.v.s. bevestigingsmaterialen in de opbouw
- Opstap op achterklep
- Gasveren op de achterklep in de stijlen verzonken



Uitzwenkbare, zadelhouder voor 3 (western-) zadels



Grote doorgangsdeur met stahoogte naar het paardendeel

- Polyester spatborden in de kleur van de opbouw
- Automatisch oprolbaar achterzeiltje, tweevoudig verstelbaar
- Spatlappen
- Dompelbad gegalvaniseerd chassis (materiaaldikte 5 mm)
- Randon afgekit met duurzame kitmaterialen
- Moderne geïntegreerde veiligheidsverlichting met ronde units en achteruitrijlicht
- Gewrichtsontlastende anti-slip 8mm dikke rubbervloer, verlijmd en afgekit
- Rubberflap over het scharnier uit hoogwaardig EPDM rubber
- Achterkleprubber met geïntegreerde klimlatten (constante stroom)
- Trapbescherming rondom



Telescopisch verstelbare tussenwanden, de paarden reizen in de voor hun meest comfortabele positie: achteruit



Aanbindbeugel buiten (Optie)

Mexx® – voor sport-paarden



Mexx® – voor grote-paarden



Opbouw / Interieur uitrusting

- 3 paards volpolyester paardentrailer
- Binnenafmetingen ca. L 4600mm, B 2050mm, H 2360mm
- Buitenafmetingen ca. L 5990mm, B 2350mm, H 2880mm
- Toelaatbaar totaalgewicht 3500 kg
- Separate zadelkamer met stahoogte, voorzien van vaste zadelhouder voor 3 (western-) zadels, drie hoofdstelhouders, een kledinghaak en groot binnenlicht
- Grote doorgang deur met stahoogte naar het paardendeel
- Volpolyester opbouw in sandwich-constructie, naadloos afgewerkt, niet geschroefd. Onderdeel geheel met de hand gelamineerd, witte glanzende binnenzijde
- Achterklep tweezijdig met polyester afgewerkt
- Achterklepscharnier met smeernippels uitgevoerd
- ALU-Plast bodem
- Polyester spatborden in de kleur van de opbouw
- Geheel r.v.s. bevestigingsmaterialen in de opbouw

- Opstap op achterklep
- Gasveren op de achterklep in de stijlen verzonken
- Automatisch oprolbaar achterzeiltje, tweevoudig verstelbaar
- Spatlappen
- Dompelbad gegalvaniseerd chassis (materiaaldikte 5mm)
- Rondom afgekit met duurzame kitmaterialen
- Moderne geïntegreerde veiligheidsverlichting met ronde units en achteruitrijlicht
- Gewrichtsontlastende anti-slip 8mm dikke rubbervloer, verlijmd en afgekit
- Rubberflap over het scharnier uit hoogwaardig EPDM rubber
- Achterklep rubber met geïntegreerde klimlatten
- Grote zadelkamer verlichting met schakelaar (contante stroom)
- Trapbescherming rondom



Telescopisch verstelbare tussenwand met flexibel kunststof (uitvoering 7, 8, 12)



Vaste zadelhouders



Doorgang deur naar paardendeel met spiegel en opbergnet



Panoramaam in zijkant



Doorgang deur naar paardendeel



Automatisch oprolbaar achterzeiltje

Mexx[®] – voor grote-paarden



Grote vooruitloop (uitvoering 12)

Mexx® – voor western-paarden



Opbouw / Interieur uitrusting

- 3 paards volpolyester paardentrailer
- Binnenafmetingen ca. L 4600mm, B 2050mm, H 2360mm
- Buitenafmetingen ca. L 5990mm, B 2350mm, H 2880mm
- Toelaatbaar totaalgewicht 3500 kg
- Grote separate zadelkamer, 2-zijdig toegankelijk, voorzien van een gasveer ondersteunde, uitzwenkbare, zadelhouder voor 3 (western-) zadels, drie hoofdstelhouders, een kledinghaak en groot binnenlicht
- Grote doorgangsdeur met stahoogte naar het paardendeel
- Doorlopende voeder-drink bak met waterafvoer rechts, daaronder een grote opbergruimte met 2 deuren van buitenaf bereikbaar
- Volpolyester opbouw in sandwich-constructie, naadloos afgewerkt, niet geschroefd. Onderdeel geheel met de hand gelamineerd, witte glanzende binnenzijde
- Achterklep tweezijdig met polyester afgewerkt
- Achterklepscharnier met smeernippels uitgevoerd
- ALU-Plast bodem

- Geheel r.v.s. bevestigingsmaterialen in de opbouw
- Opstap op achterklep
- Gasveren op de achterklep in de stijlen verzonken
- Automatisch oprolbaar achterzeiltje, tweevoudig verstelbaar
- Spatlappen
- Dompelbad gegalvaniseerd chassis (materiaaldikte 5mm)
- Rondom afgekit met duurzame kitmaterialen
- Moderne geïntegreerde veiligheidsverlichting met ronde units en achteruitrijlicht
- Gewrichtsontlastende anti-slip 8mm dikke rubbervloer, verlijmd en afgekit
- Rubberflap over het scharnier uit hoogwaardig EPDM rubber
- Achterklep rubber met geïntegreerde klimlatten
- Grote zadelkamer verlichting met schakelaar (contante stroom)
- Trapbescherming rondom
- Polyester spatborden in de kleur van de opbouw



Binnen, doorlopende voeder-drink bak met waterafvoer



Zwenkbare zadelhouder voor westernzadels



Grote opbergruimte van buitenaf toegankelijk



Opbergruimte onder de voeder- drink bak met hengselhouders, dekenhouder en bezem, afsluitbaar (uitvoering 2 en 6)

Mexx® – voor western-paarden



INDIVIDUEEL ONTWORPEN EN GEBOUWD NAAR UW WENSEN

Varianten

American Drive – De paarden staan tijdens de rit diagonaal in een voor hun optimale achterwaartse positie

HALF-INSIDE-System: De wielen gedeeltelijk geïntegreerd, een geringere totaalbreedte maar optimale wegligging

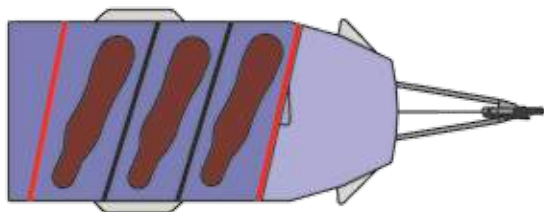

Uitvoering 1

3 Paarden in diagonale opstelling tegen de rijrichting in met grote zadelkamer/omkleedruimte met 2 toegangsdeuren. Uitgerust met een doorgangsdeur naar de paarden, een uitzwenkbare zadelhouder voor 3 zadels, 3 schuiframen, 2 telescopische tussenwanden. **American Drive**

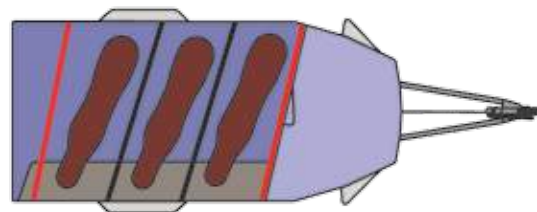

Uitvoering 2

3 Paarden in diagonale opstelling tegen de rijrichting in met grote zadelkamer/omkleedruimte met 2 toegangsdeuren, een uitzwenkbare zadelhouder voor 3 zadels, geïntegreerde voederdrink bak en extra opbergruimte rechts met dekenhouder en 2 grote afsluitbare deuren in de buitenwand, 3 schuiframen, 2 telescopische tussenwanden. **American Drive**
(Alleen geschikt voor Western of kleine paarden/pony's)

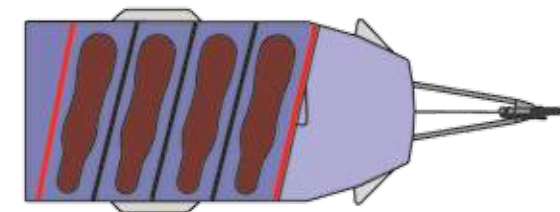

Uitvoering 3

4 kleine paarden in diagonale opstelling tegen de rijrichting in met grote zadelkamer/omkleedruimte met 2 toegangsdeuren. Uitgerust met een doorgangsdeur naar de paarden, een uitzwenkbare zadelhouder voor 4 zadels, 3 schuiframen, 2 telescopische tussenwanden. **American Drive**

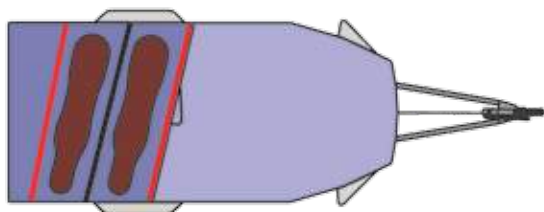

Uitvoering 4

2 Paarden in diagonale opstelling tegen de rijrichting in met zeer grote zadelkamer/omkleedruimte met 2 toegangsdeuren. Uitgerust met een doorgangsdeur naar de paarden, een zadelhouder voor 2 zadels, 2 schuiframen, 1 telescopische tussenwand. **American Drive**

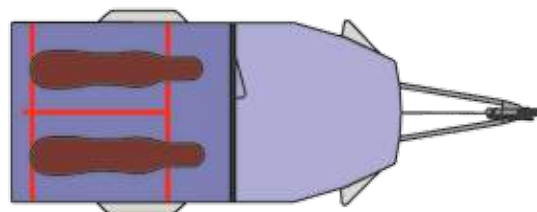

Uitvoering 5

2 Paarden in de rijrichting met zeer grote zadelkamer/omkleedruimte met 2 toegangsdeuren. Uitgerust met een doorgangsdeur naar de paarden, een zadelhouder voor 2 zadels, 2 schuiframen.

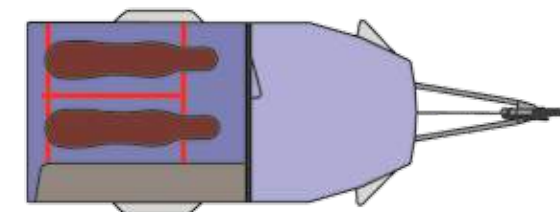

Uitvoering 6

2 Paarden in de rijrichting met zeer grote zadelkamer/omkleedruimte met 2 toegangsdeuren. Uitgerust met een uitzwenkbare zadelhouder voor 2 zadels, geïntegreerde voederdrink bak en extra opbergruimte rechts met dekenhouder en 2 grote afsluitbare deuren in de buitenwand, 2 schuiframen. Ook geschikt voor zeer grote paarden!

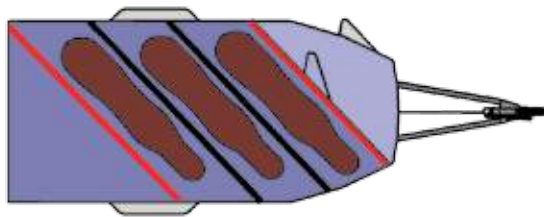

Uitvoering 7

3 Grote paarden in diagonale opstelling in de rijrichting in met grote zadelkamer met stahoogte en toegangsdeur. Uitgerust met een doorgangsgdeur naar de paarden, een zadelhouder voor 3 zadels, 2 schuiframen en 1 panoramaraam, 2 telescopische tussenwanden.

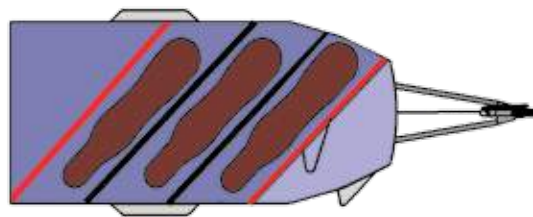

Uitvoering 8

3 Grote paarden in diagonale opstelling tegen de rijrichting in met grote zadelkamer met stahoogte en toegangsdeur. Uitgerust met een doorgangsgdeur naar de paarden, een zadelhouder voor 3 zadels, 2 schuiframen en 1 panoramaraam, 2 telescopische tussenwanden. **American Drive**

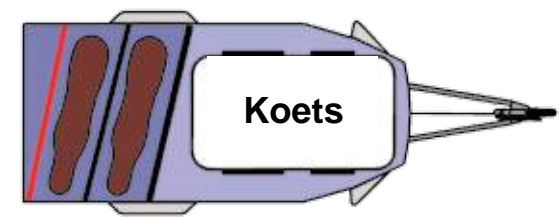

Uitvoering 9

2 paarden in diagonale opstelling tegen de rijrichting, zonder tussenwand, maar doorlopend in een ruimte, 1 telescopische tussenwand, 2 schuiframen, zonder zadelhouder. **American Drive**

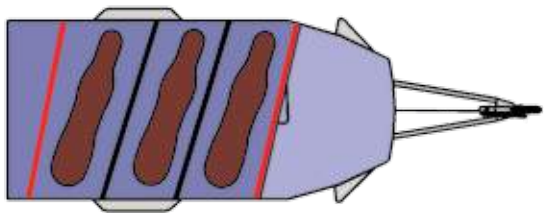

Uitvoering 10

3 Paarden in diagonale opstelling in de rijrichting in met grote zadelkamer/omkleedruimte met 2 toegangsdeuren. Uitgerust met een doorgangsgdeur naar de paarden, een uitzwenkbare zadelhouder voor 3 zadels, 3 schuiframen, 2 telescopische tussenwanden.

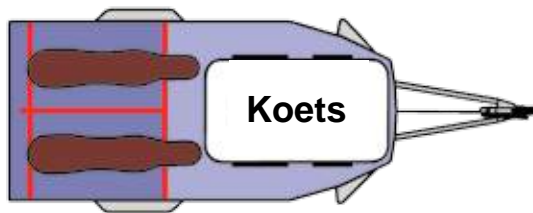

Uitvoering 11

2 paarden in de rijrichting, zonder tussenwand, maar doorlopend in een ruimte, 1 telescopische tussenwand, 2 schuiframen, zonder zadelhouder.

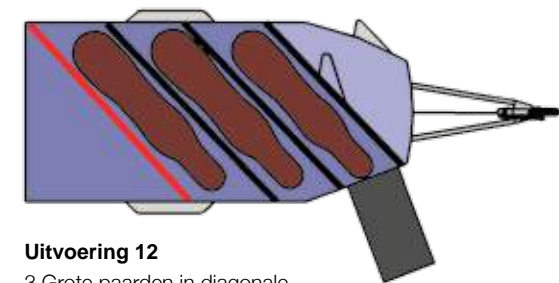

Uitvoering 12

3 Grote paarden in diagonale opstelling in de rijrichting rechts met grote vooruitloop, een grote zadelkamer met stahoogte en toegangsdeur. Uitgerust met een doorgangsgdeur naar de paarden, een zadelhouder voor 3 zadels, 2 schuiframen en 1 panoramaraam, 2 telescopische tussenwanden.

Mexx® – Opties

Accessoire overzicht



Hoofdseparatiehek gesloten



Hoofdseparatiehek met gaaswerk



Gedeeld tussenschot



Geïntegreerde rangeerspiegel



Camera systeem



Panoramaraam aan zijkant voor, naar keuze links, rechts of beide



Panoramaklep met ramen aan zijkant



Extra schuiframen (aantal naar keuze)



Panoramaraam in voorwand



Stroomaansluiting 220V



Zitbank in zadelkamer/omkleedruimte



Dakluik met vliegenhor in zadelkamer



12V Verstraler achter



Kussens aan de voeder-drink bak uitvoering 2



Reservewiel in zadelkamer

Accessoire overzicht



Opbergruimte boven de doorgangsdeur in zadelkamer



Opbergruimte in paardendeel links boven



Aluminium velgen



Polyester bovenklep i.p.v. automatisch oprolbaar achterzeiltje

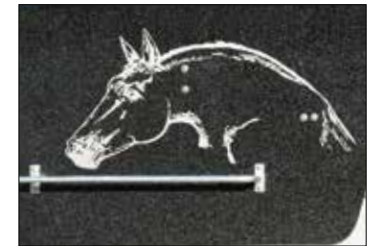

Afbeelding paardenhoofd op beide zijanten



Zonnenscherm



3e remlicht



Vleugeldeuren



Wegklapbare opstap



Achterzeiltje dubbel uitgevoerd met vliegennet



Fietsendrager



Achterklep als deur (draaibaar en neerklapbaar)



Stootkussens aan tussenwand



Indeling voor koets en twee paarden (uitvoering 9)



Stabilisator koppeling

Verdere accessoires op aanvraag

Mexx® & Matrix – Technische gegevens

Mexx & Matrix – The art of trailer		Matrix	Mexx Western en kleine paarden	Mexx Sportpaarden	Mexx Grote paarden
Onderstel	Extra lange v-dissel met vooras verbonden, vrije dissellengte. mm	S	1390	1390	1390
	Safety-Axle-System AL-KO onderstel, verlengde wielbasis, 800 mm	S	S	S	S
	Onafhankelijke wielophanging geheel uitgelijnd (minder bandenslijtage), speciaal zeskantig as profiel	S	S	S	S
	AL-KO tandemstel aggregaat met versterkte ophangpunten	S	S	S	S
	Lastafhankelijke remwerking, grote remtrommels met koelribben	S	S	S	S
	Volautomatische terugrijtjui automaat	S	S	S	S
	Compact wiellagers, gesloten, onderhoudsvrij	S	S	S	S
	Op gewicht afgestemde wielschokdempers	S	S	S	S
	Kwaliteitsbanden / laag profiel	S	S	S	S
	Hydraulische oplooprem	S	O	O	O
	Voorbereid voor 100km/h toelating Duitsland	S	S	S	S
	Versterkt, automatisch opklapbaar, neuswiel in midden van V-dissel	S	S	S	S
	Opbouw	Samengestelde volpolyester opbouw, gelamineerd, niet geschroefd, aan de binnenzijde wit glanzend	S	S	S
Achterklep 2 zijdig met polyester versterkt		S	S	S	S
Stabiele achterklepscharnieren/stijlen met smeernippels		S	S	S	S
AluPlast Vloer		S	S	S	S
Polyester spatborden in opbouwkleur		S	S	S	S
R.V.S. bevestigingsmaterialen en rubber afdichtingen in de opbouw		S	S	S	S
Geïntegreerde schuiframen met veiligheidsglas en beschermtralis		twee	drie	drie	twee
Panoramavenster		O	O	O	S
Aanbindbeugel buiten		O	O	O	O
Opstapje op de achterklep		S	S	S	S
Gasveren verzonken in de achterstijlen van de achterklep		S	S	S	S
Automatisch oprolbaar achterzeiltje met 2 vastzet posities		S	S	S	S
Polyester bovenklep met gasveren ondersteund		O	O	O	O
Spatlappen		S	S	S	S
Dompelbad gegalvaniseerd chassis (materiaaldikte 5mm)		S	S	S	S
Rondom afgekit met duurzame kitmaterialen	S	S	S	S	
Tochtvrije dakluiken met vliegenhor	een	twee	twee	twee	
Moderne geïntegreerde veiligheidsverlichting met ronde units en achteruitrijlicht.	S	S	S	S	

Mexx & Matrix – The art of trailer		Matrix	Mexx Western en kleine paarden	Mexx Sportpaarden	Mexx Grote paarden
Interieur	Begaanbare zadelkamer, zadelhouder en hoofdstelhouders	S	S	S	S
	Geïntegreerde voeder-drink bak, doorlopend aan rechterzijde	S	S		
	Zadelhouder draaibaar en in hoogte verstelbaar	-	hydraulisch	hydraulisch	Vast gemonteerd
	Gewichts ontlastende anti slip 8 mm dikke rubbervloer, verlijmd en afgekit	S	S	S	S
	Kunststof trapbescherming rondom	S	S	S	S
	Rubberflap over het scharnier uit hoogwaardig EPDM rubber	S	S	S	S
	Achterkleprubber met geïntegreerde klimlatten	naar keuze	naar keuze	naar keuze	naar keuze
	Achterkleprubber „Super-Grip“ zonder klimlatten, zeer goed antislip	naar keuze	naar keuze	naar keuze	naar keuze
	Groot binnenlicht met schakelaar	S	twee	twee	twee
	Groot binnenlicht in zadelkamer met schakelaar op constante stroom	S	S	S	S
	Telescopisch verstelbare tussenwanden	een	twee	twee	twee
Grote stootkussens aan de tussenwanden	O	O	O	O	
Grote doorgangsdeur met stahoogte naar het paardendeel	S	S	S	S	
Vastbindrails met drie vastzetogen	S	-	S	S	
Maten ca.	Totaallengte buitenwerks mm	5230	5980	5980	5980
	Totaalbreedte buitenwerks mm	2460	2340	2340	2340
	Totaalhoogte buitenwerks mm	2860	2850	2850	2850
	Totaallengte binnenwerks mm	3900	4600	4600	4600
	Totaalbreedte binnenwerks mm	1960	2050	2050	2050
	Totaalhoogte binnenwerks mm	2360	2360	2360	2360
	Zijwandhoogte mm	1600	1600	1600	1600
	Achterklephoogte mm	1600	1600	1600	1600
	Afmetingen zadelkamerdeur mm	1370x710	1410x750	1410x750	1410x750
	Afmetingen verzorgingsdeur mm	-	1420x750	1420x750	1420x750
Vloerhoogte mm	-	390	390	390	
Leeggewicht afhankelijk van uitrusting kg	1120-1625 2300/2500/ 2800/3000	1350 - 1830	1350 - 1830	1350 - 1830	
Totaal toelaatbaar gewicht		3000 / 3500	3000 / 3500	3000 / 3500	

S- Standaarduitrusting, O- Optie

Professionele standaard uitrusting

Onderstel

SAFETY AXLE SYSTEM AL-KO Tandem - Aggregaat, verlaagd. Geschroefde, dompelbad gegalvaniseerde, lange V-dissel. Verlengde wielbasis (800mm). HALF-INSIDE-Systeem (Wielen gedeeltelijk geïntegreerd) met op gewicht afgestemde schokbrekers, 14" kwaliteits banden.

Assen/Remmen

Onafhankelijke, onderhoudsvrije, rubbergeveerde wielop-hanging. Gegalvaniseerd op intensief gebruik ontworpen subframe. Hoogwaardige compact lagers, tegen vuil en water beschermd, onderhoudsvrij (tot 400.000 km levensduur). Met gasveer ondersteunde oplooptreinrichting en 4 wiel beremming met automatische teruguitrij automaat. Geschroefde extra lange V-dissel (1390mm), met de vooras verbonden. Grote wielremmen met geïntegreerde koelribben, bestand tegen extreme belasting. Verzwaard type automatisch opklapbaar neuswiel. Verdere details vind u op pagina 8-9.

De bodemplaat

De originele „Alu-Plast" vloer, een aluminium kunststof composiet met speciale lakafwerking tegen oxidatie. Voorzien van een gewrichtsontlastende 8mm dikke rubber mat uit een deel, geheel verlijmd en afgekit. Verdere details vind u op pagina 10-11.

Opbouw

Modern vormgegeven volpolyester-sandwich opbouw met geïntegreerde versterkingen (zonder buitenstijlen). Uitgerust met een bezem met houder, kledinghaken, grote binnenlichten en opbergnet. Slagvaste, 1600mm hoge, polyester zijwanden met inlage en 800mm hoge trapbescherming. Moderne polyester half geïntegreerde spatborden in opbouw kleur. Rubber mat op de achterklep met naar keuze wel of geen geïntegreerde klimlatten. Vier brede achterklepscharnieren met smeernippels, opstapje, rubber flap over het scharnier tussen klep en opbouw. Interieur met twee doorlopende stangen, schuiframen uit veiligheidsglas met tralies, automatisch oprolbaar, 2 voudig verstelbaar achterzeiltje. Geheel afgemonteerd met RVS bevestigingsmaterialen. 2 Dakluiken in paardendeel, vastbindogen aan binnen en buitenzijde. 2 binnenlichten met schakelaar en geïntegreerde ronde design achterlichten en 13-polige Jaeger stekker.

Verder standaard uitrusting per model op pagina 32-33



Thiel Paardentrailers – Tot in detail afgewerkte polyester trailers

- Heldere witte binnenzijde, een groot binnenlicht, getinte uitstelvensters, bindogen, een automatisch oprolbaar achterzeiltje met 2 posities
- Hoge, watervast verlijmde houten versterkingen verhogen de opbouwstabiliteit
- Massieve 8mm rubber mat (geen gietvloer), geheel verlijmd en duurzaam afgekit
- Grote veiligheids design verlichting in een gesloten polyester stijl geïntegreerd
- De lage instaphoogte i.c.m. de 160cm hoge achterklep zorgt voor een extreem geringe oploophoek
- „Super-Grip“ kle rubber 10mm dik, met een zeer goed antislip oppervlak, zonder klimlatten. Ook veilig bij nat weer. Vermindert de kans op letsel. Ook leverbaar met een kle rubber met geïntegreerde klimlatten (afhankelijk van model evt. standaard)



- Aluminium kapprofiel zowel aan de boven als onderzijde duurzaam afgekit (voorkomt waterintrede in de zijwand)
- R.V.S. bevestigingsmaterialen in de opbouw, doorboringen met r.v.s. én rubber onderleg platen t.b.v. drukverdeling en het voorkomen van aantasting van de zijwanden
- Een robuust tussenschot met heldere PVC bekleding, draaibaar en uitneembaar, borststangen met panieksluiting, verstelbare achterstangen hangend aan tussenschot
- Slagvaste kunststof spatborden met afstandbussen gemonteerd, reinigen blijft mogelijk en osmose vorming wordt voorkomen
- Grondraam, zijstijlen, achterklepstijlen en o.a. het tussenschot dompelbad gegalvaniseerd naar DIN EN ISO 1461
- Rubberflap uit hoogwaardig en versterkt EPDM-rubber tussen de vloer en achterklep, voorkomt uitglijden en het vervuilen/vastvriezen van de klepscharnieren



Rubber flap tussen achterklep en bodem



Afstandbussen tussen wand en spatbord



Achterklepsluiting met borgveer, 180° draaibaar



Zadelkamer: zadelhouders met brede ondersteuning, geforceerde ventilatie, 2 hoofdsteelhouders, rubber mat en waterafvoer



Montage materialen voorzien van grote onderlegplaten: eerst r.v.s. en daaronder rubber



Zeer lage opstap, verhindert de kans op letsel aan de kroonrand van uw paarden



Vier stabiele achterklepscharnieren/stijlen met smeernippels

Kleurkeuze trailers

Hoogwaardige materialen, een excellente afwerking en harmonisch afgestemde kleurcombinaties – op deze basis is onze kleurkeuze gebaseerd. Omdat alle polyester delen in onze eigen fabriek in Pfullendorf (Zuid Duitsland) vervaardigd worden, hebben we de mogelijkheid verschillende kleuren met elkaar te combineren. Alle kleuren, m.u.v. diamant zilver, zijn zonder meerprijs te verkrijgen. Daar drukwerk de kleuren anders kan weergeven, dient u deze kleuren als indicatie te zien, rechten kunnen hieraan niet worden ontleend.

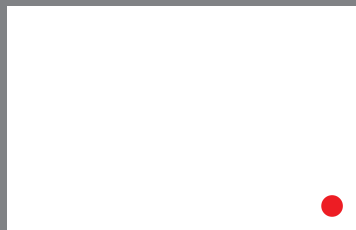

Alpinewit C9010



Titaniumgrijs metallic C7035M



Platinagrijs metallic C7036M



Spacegrijs metallic C7021M



Saffierzwart metallic C9017M



Alpinewit metallic C9010M



Signaalrood metallic C3002M



Diepgroen metallic C6009M

 Diamant zilver metallic CS1000
 (meerprijs)

Monacoblauw metallic C5011M



Zwavelgeel C1016



Zwavelgeel met. C1016M



Robijnrood metallic C3005M

 Imperiaalblauw metallic
 C5013M

● **MatriX/Mexx
Explorer**



Thiel Pferdeanhänger - NL © Atelier Urban 07/13

Thiel paardentrailers

Importeur Benelux

Weijer Trailer Group bv Leembaan 10 - 5753 SL - Deurne (NL)

tel.: 0031(0)493-31 79 38 · fax: 0031(0)493-32 05 53 · www.thielpaardentrailers.nl · www.thielpaardentrailers.be
info@thielpaardentrailers.nl

Afbeeldingen tonen niet altijd de standaarduitvoering. Uitvoeringswijzigingen, die de technische vooruitgang dienen, voorbehouden. Gewichten, maten en kleuren bij benadering.

Copyright Thiel-Pferdeanhänger, nadruk (ook in uitzonderingen) niet toegestaan.